

**UNIVERSIDADE DE SÃO PAULO**

**EDITAL DE PREGÃO PARA REGISTRO DE PREÇOS Nº 00003/2012 - FCF  
PROCESSO Nº 11.1.01756.09.8**

**TIPO DE LICITAÇÃO: Menor preço**

A **UNIVERSIDADE DE SÃO PAULO** torna público que fará realizar a licitação na modalidade de **PREGÃO PARA REGISTRO DE PREÇOS**, conforme descrito neste Edital e seus Anexos, e em conformidade com as Leis federais n.os 8.666/1993 e alterações posteriores e 10.520/2002, com os decretos estaduais n.ºs 47.297 de 6/11/2002, 47.945 de 16/07/2003, 51.809 de 16/05/2007 e 57.159 de 21/07/2011, a Resolução CEGP-10 de 19/11/2002 e CC-76 de 28/11/2003.

**UNIDADE:**

**Faculdade de Ciências Farmacêuticas**

**ENDEREÇO:**

**Serviço de Materiais - Av.Prof.Lineu Prestes 580 Butantã SP. - Conjunto das Químicas - Bloco 13A - P.Superior - sala 113 - Butantã -Cidade Universitária - São Paulo - SP - CEP: 05508-900 - Fone: 3091 3675**

**SESSÃO PÚBLICA DE PROCESSAMENTO DO PREGÃO:**

Os envelopes contendo a **PROPOSTA DE PREÇOS (A)** e os **DOCUMENTOS DE HABILITAÇÃO (B)** definidos neste Edital, e a **DECLARAÇÃO** de pleno atendimento aos requisitos de habilitação deverão ser entregues no local, data e horário seguintes:

**LOCAL E HORÁRIO ONDE SERÁ PROCESSADO O PREGÃO:****ENDEREÇO:**

**Auditório Profa. Maria Aparecida Pourchet Campos - Av. Prof.Lineu Prestes, 580. - Conjunto das Químicas - Bloco 13 "A" - Superior - sala 115 - Butantã - São Paulo - SP - CEP: 05508-900**

**DATA: 16/2/2012 às 09 horas e 30 minutos**

**1. DO OBJETO DA LICITAÇÃO**

1.1. O presente **PREGÃO** tem por objeto a **aquisição** de **SUPORTE PARA AR CONDICIONADO, VENEZIANA** conforme especificações e condições constantes deste Edital e seus Anexos.

**2. DA VISTORIA**

2.1. A vistoria é **obrigatória** para que os concorrentes possam obter os detalhes necessários para a(o) perfeita(o) **fornecimento**.

2.1.1. Portanto, todas as licitantes deverão comparecer no endereço abaixo, no dia **14/2/2012**, no horário das **09:00** às **16:00** hrs. para realização da vistoria.

**UNIDADE:**

**Faculdade de Ciências Farmacêuticas**

**ENDEREÇO:**

**Serviço de Materiais - Av.Prof.Lineu Prestes 580 Butantã SP. - Conjunto das Químicas - Bloco 13A - P.Superior - sala 113 - Butantã -Cidade Universitária - São Paulo - SP - CEP: 05508-900 - Fone: 3091 3675**

2.2. A administração fornecerá ao licitante, uma cópia do Atestado de Vistoria, devidamente preenchido, para que este seja apresentado juntamente com o envelope "**A**" - **Proposta de Preços**, conforme **ANEXO - DOCUMENTOS DA PROPOSTA**.

2.3. **Exclusivamente para os licitantes que tomarem ciência do presente edital após a data convencionada para vistoria, a mesma poderá ser agendada junto a (ao) Serviço de Materiais no horário das 08:00 às 17:00 horas.**

## UNIVERSIDADE DE SÃO PAULO

2.3.1. Fica facultado ao pregoeiro diligenciar junto aos autos do presente certame, para fins de verificação de documentos que comprovem o pleno atendimento ao subitem 2.1. uma vez que uma via do(s) atestado(s) de vistoria será anexada ao processo.

### 3. DAS CONDIÇÕES PARA PARTICIPAÇÃO

3.1. Poderão participar deste **PREGÃO** todos os interessados do ramo de atividade pertinente ao objeto da contratação e que atenderem a todas as exigências constantes deste Edital e seus Anexos.

3.2. Não poderão participar empresas estrangeiras que não funcionem no País; os interessados que se encontrem sob falência, concurso de credores, dissolução, liquidação ou em regime de consórcio, qualquer que seja sua forma de constituição; empresas cujos dirigentes façam parte do quadro de servidores da Universidade de São Paulo; nem aqueles que tenham sido declarados inidôneos para licitar ou contratar com a Administração Pública ou punidos com suspensão ou impedimento do direito de licitar e contratar com a Administração Pública, bem como as cooperativas, nos termos do Decreto Estadual nº 55.938, de 21 de junho de 2010.

3.3. A proponente que não se interessar por todos os **lotes** poderá apresentar Documentos de Habilitação e Proposta apenas para os que pretenda disputar. Não se admitirá oferta que não contemple a integralidade do **lote** disputado.

### 4. DO RECEBIMENTO DOS ENVELOPES

4.1. Os envelopes "**PROPOSTA DE PREÇOS**" e "**DOCUMENTOS DE HABILITAÇÃO**" serão recebidos pelo Pregoeiro no Ato Público correspondente, marcado para **16/2/2012 às 09 horas e 30 minutos**, e deverão ser apresentados fechados de forma indevassável, contendo os seguintes dizeres, respectivamente:

**FCF**  
PREGÃO Nº **00003/2012 - FCF**  
RAZÃO SOCIAL DA LICITANTE  
ENVELOPE 'A'  
PROPOSTA DE PREÇOS

**FCF**  
PREGÃO Nº **00003/2012 - FCF**  
RAZÃO SOCIAL DA LICITANTE  
ENVELOPE 'B'  
DOCUMENTOS DE HABILITAÇÃO

4.1.1. A declaração de pleno atendimento aos requisitos de habilitação, de acordo com o modelo estabelecido no Anexo "**DECLARAÇÃO DE CUMPRIMENTO DAS CONDIÇÕES DE HABILITAÇÃO**" do Edital deverá ser apresentada fora dos Envelopes "A" e "B".

### 5. DO CREDENCIAMENTO

5.1. O representante do proponente deverá apresentar-se para credenciamento junto ao Pregoeiro, na sessão pública correspondente marcada para **16/2/2012 às 09 horas e 30 minutos**, devidamente munido de documento que o credencie a participar deste procedimento licitatório, respondendo por sua representada, devendo, ainda, no ato de entrega dos documentos de credenciamento, identificar-se exibindo, no original, Cédula de identidade ou outro documento oficial de identificação com fotografia.

5.1.1. O credenciamento será efetuado por meio de instrumento público de procuração ou instrumento particular, prevendo poderes para formular ofertas e lances de preços e praticar todos os demais atos pertinentes ao certame em nome da proponente, acompanhado de documento, via original ou cópia devidamente autenticada, comprobatório da capacidade do(s) outorgante(s) para constituir mandatário. Em sendo sócio, proprietário, dirigente ou assemelhado da empresa proponente, a capacidade poderá ser comprovada pela apresentação do respectivo Estatuto ou Contrato Social, ou outro instrumento equivalente devidamente registrado na Junta Comercial ou, tratando-se de sociedades simples, do ato constitutivo acompanhado, quando couber, da ata de eleição da diretoria registrado no Cartório de Registro Civil de Pessoas Jurídicas.

5.1.1.1. Para o exercício do direito de preferência de que trata o subitem **8.4** do item **8** deste Edital, a qualidade de microempresa ou empresa de pequeno porte deverá estar expressa no documento apresentado em cumprimento às disposições do subitem 5.1.1 acima.

5.1.1.2. As microempresas e empresas de pequeno porte que quiserem usufruir dos benefícios concedidos pela LC 123/2006 deverão apresentar fora dos envelopes

## UNIVERSIDADE DE SÃO PAULO

"PROPOSTA DE PREÇOS" e "DOCUMENTOS DE HABILITAÇÃO" comprovação da sua condição de microempresa ou empresa de pequeno porte, por meio de declaração de enquadramento no artigo 3º da LC nº 123/2006, conforme modelo disponibilizado no **ANEXO - "DECLARAÇÃO DE ENQUADRAMENTO COMO MICROEMPRESA OU EMPRESA DE PEQUENO PORTE PARA FRUIÇÃO DOS BENEFÍCIOS DA LEI COMPLEMENTAR Nº. 123/2006"**

5.1.1.3. A não entrega da declaração exigida no item 5.1.1.2 deste Edital indicará que a licitante optou por não utilizar os benefícios da Lei Complementar nº. 123/2006.

5.1.2. Será admitido apenas 01 (um) representante para cada licitante credenciada, sendo que cada um deles poderá representar apenas uma empresa.

5.1.3. A ausência do representante credenciado, em qualquer momento da Sessão, importará a imediata exclusão da licitante por ele representada, salvo autorização expressa do Pregoeiro.

5.1.4. No horário e local, indicados no preâmbulo, será aberta a Sessão de processamento do Pregão, iniciando-se com o credenciamento dos interessados em participar do certame, com duração mínima de 30 (trinta) minutos.

## 6. DA ABERTURA DOS ENVELOPES

6.1. A sessão para abertura dos envelopes contendo a Proposta de Preços e os documentos de habilitação, será pública, dirigida por um Pregoeiro e realizada de acordo com a Lei federal n.º 10.520/2002 e legislações pertinentes e em conformidade com este Edital e seus Anexos, no local e horário já determinados.

6.2. No início da sessão será realizado o credenciamento, e, ao final deste, o Pregoeiro procederá à abertura dos envelopes contendo a proposta de preços e comunicará o resultado da análise das propostas.

6.3. A partir do momento em que o Pregoeiro proceder à abertura do 1º envelope, não mais serão recebidos os envelopes contendo a proposta de preços (A) e os documentos de habilitação (B), nem serão aceitos novos credenciamentos.

## 7. DA PROPOSTA DE PREÇOS

7.1. A Proposta de Preços e os documentos que a instruírem, deverão ser apresentadas em envelope fechado e indevassável, em uma via redigida em conformidade com o modelo constante do **ANEXO - "CARTA PROPOSTA COMERCIAL"**, preferencialmente em papel timbrado do proponente, em língua portuguesa, salvo quanto às expressões técnicas de uso corrente, sem emendas ou rasuras, datada e assinada no local apropriado e rubricada nas demais folhas pelo representante legal da proponente.

7.2. Além dos requisitos acima, para cada **lote** licitado, a proposta deverá indicar:

- a. identificação da proponente, indicando a razão social, endereço completo, telefone, fax e endereço eletrônico (e-mail), este último se houver, para contato;
- b. indicação da marca e modelo ofertado (este último se houver) do material cotado;
- c. cotação de preços unitários e totais, em moeda nacional, expressos com duas casas decimais, desprezando-se as frações remanescentes, em algarismos, básicos para a data fixada para apresentação dos envelopes, **fixos e irrevogáveis**. Em caso de divergência entre os valores unitários e totais serão considerados os unitários;
- d. prazo de **entrega do material** não superior a **30 (trinta) dias úteis**;
- e. prazo de validade da proposta, não inferior à **60 (sessenta) dias corridos**, contados da data fixada para a apresentação dos envelopes;
- f. condições de pagamento, em conformidade com a Seção 17 deste Edital;
- g. o(s) **produto(s) terão garantia pelo prazo de 5 (cinco) anos** contados do recebimento definitivo.

7.3. A proposta deverá ser elaborada considerando as condições de **fornecimento** estabelecidas neste Edital e seus anexos, e os preços propostos deverão considerar todos os tributos, encargos e demais

## UNIVERSIDADE DE SÃO PAULO

despesas diretas ou indiretas que interfiram no preço proposto, inclusive frete, seguro, vedada a inclusão de encargo financeiro ou previsão inflacionária, de sorte que o preço proposto corresponda ao valor final a ser despendido pela Contratante.

7.3.1 Qualquer tributo, custo ou despesa direta ou indireta, omitido ou incorretamente cotado na proposta, será considerado como incluso no preço, não sendo possível pleitear acréscimos sob esse argumento.

7.4. Deverá integrar a proposta, a documentação constante do ANEXO - "DOCUMENTOS DA PROPOSTA".

7.5. A apresentação da proposta pela licitante implica na declaração de conhecimento e aceitação de todas as condições da presente licitação.

7.6. A oferta deverá ser firme e precisa, sem alternativa de preços ou qualquer outra condição que induza o julgamento a ter mais de um resultado, não sendo considerada oferta de vantagem não prevista no Edital ou baseada nas propostas das demais licitantes.

7.7. Cada licitante só poderá apresentar uma proposta escrita. Verificado que qualquer licitante, por intermédio de interposta pessoa, física ou jurídica, apresentou mais de uma proposta, todas serão excluídas, sujeitando-se, os licitantes eliminados, às sanções cabíveis.

7.8. Será facultado à licitante cotar todos ou quaisquer **lote(s)** definidos no objeto deste Edital e seus Anexos.

### 8. DO JULGAMENTO DAS PROPOSTAS

8.1. Para cada **lote** licitado serão selecionadas pelo Pregoeiro a proposta de menor preço **por lote** e as demais com preço até 10% (dez por cento) superior àquela. Não havendo, pelo menos, 3 (três) propostas nesta condição, serão selecionadas as 3 (três) melhores propostas, independentemente do preço, bem como as propostas empatadas.

8.1.1. Havendo um só licitante, uma única proposta válida ou se nenhum dos licitantes ofertarem lance verbal, caberá ao Pregoeiro, analisando as limitações do mercado e outros aspectos pertinentes, decidir entre considerar fracassado o certame e abrir nova licitação, suspender este Pregão ou prosseguir com o certame.

8.2. Em seguida, às licitantes selecionadas nos termos do item 8.1. será dada oportunidade para nova disputa, sendo que o pregoeiro as convidará individualmente para, na ordem decrescente dos preços ofertados, formularem sucessivos lances verbais, de valores distintos e decrescentes.

8.2.1. Se os preços ofertados por duas ou mais licitantes forem idênticos, a ordem para oferta de lances será decidida por sorteio, facultando-se à licitante vencedora do sorteio escolher sua posição em relação às demais proponentes empatadas.

8.2.2. Só serão aceitos lances menores que o menor preço já ofertado, observados **os valores mínimos de redução constantes do ANEXO - "REDUÇÃO DOS LANCES"**.

8.2.3. A licitante que não apresentar lance verbal quando convidada pelo Pregoeiro fica excluída das rodadas posteriores de oferta de lance, valendo o último lance registrado, para efeito de classificação de sua proposta ao final da etapa competitiva.

8.3. Não poderá haver desistência dos lances ofertados, sujeitando-se o proponente que descumprir sua proposta às penalidades constantes no item **12** deste Edital.

8.4. Caso não mais se realizem lances verbais, será encerrada a etapa competitiva e serão classificadas as propostas selecionadas e não selecionadas para essa etapa, na ordem crescente de valores, considerando-se para as selecionadas, o último preço ofertado. Com base nessa classificação, será assegurada às licitantes microempresas e empresas de pequeno porte preferência à contratação, observadas as seguintes regras:

8.4.1. O pregoeiro convocará a microempresa ou empresa de pequeno porte, detentora da proposta de menor valor, dentre aquelas cujos valores sejam iguais ou superiores até 5% (cinco por cento) ao valor da proposta melhor classificada, para que apresente preço inferior ao da melhor classificada, no prazo de 5 (cinco) minutos, sob pena de preclusão do direito de preferência.

8.4.1.1. A convocação será feita mediante sorteio, no caso de haver propostas empatadas, nas condições do subitem 8.4.1.

**UNIVERSIDADE DE SÃO PAULO**

8.4.2. Não havendo a apresentação de novo preço, inferior ao preço da proposta melhor classificada, serão convocadas para o exercício do direito de preferência, respeitada a ordem de classificação, as demais microempresas e empresas de pequeno porte, cujos valores das propostas se enquadrem nas condições indicadas no subitem 8.4.1.

8.4.3. Caso a detentora da melhor oferta, de acordo com a classificação de que trata o subitem 8.4, seja microempresa ou empresa de pequeno porte, não será assegurado o direito de preferência, passando-se desde logo à negociação do preço.

8.5. O Pregoeiro poderá negociar com o autor da oferta de menor valor, obtida com base nas disposições dos subitens 8.4.1 e 8.4.2, ou, na falta desta, com base na classificação de que trata o subitem 8.4, com vistas à redução de preço. Após a negociação, se houver, o Pregoeiro examinará a aceitabilidade, quanto ao objeto e valor, da primeira classificada, decidindo motivadamente a respeito.

8.5.1. O critério de aceitabilidade dos preços propostos pelas licitantes será o de compatibilidade com os preços praticados pelo mercado, coerentes com o fornecimento do objeto ora licitado.

8.6. Sendo aceitável a oferta, será verificado o atendimento das condições habilitatórias da licitante que a tiver formulado, com base na documentação apresentada na própria sessão.

8.6.1. Eventuais falhas, omissões ou outras irregularidades sanáveis nos documentos de habilitação poderão ser saneadas na Sessão Pública de processamento do Pregão, até a decisão sobre a habilitação, inclusive mediante:

- a) substituição e apresentação de documentos, ou;
- b) verificação efetuada por meio eletrônico hábil de informações.

8.6.2. A verificação será certificada pelo Pregoeiro e deverão ser anexados aos autos os documentos passíveis de obtenção por meio eletrônico, salvo impossibilidade devidamente certificada.

8.6.3. A Administração não se responsabilizará pela eventual indisponibilidade dos meios eletrônicos no momento da verificação. Ocorrendo essa indisponibilidade e não sendo apresentados os documentos alcançados pela verificação, a licitante será inabilitada.

8.6.4. Para efeito da LC nº 123/2006 e do artigo 7º da Lei Estadual nº 13.122/08, as microempresas e empresas de pequeno porte deverão apresentar toda a documentação relativa à regularidade fiscal de que trata o subitem **9.1.2**.

8.6.4.1. Por ocasião da assinatura do contrato ou retirada do instrumento equivalente, a licitante habilitada nas condições do subitem 8.6.4 deste item 8 deverá comprovar sua regularidade fiscal, sob pena de decadência do direito à contratação, sem prejuízo da aplicação de sanções cabíveis.

8.6.4.2. Havendo alguma restrição quanto à regularidade fiscal, será assegurado o prazo de 2 (dois) dias úteis, contados a partir do momento em que a licitante for declarada vencedora do certame, prorrogável por igual período, a critério da Administração, para fins de apresentação das certidões negativas, ou positivas com efeito de negativas.

8.7. Para aferir o exato cumprimento das condições estabelecidas no edital, o pregoeiro poderá consultar o Cadastro Unificado de Fornecedores do Estado - CAUFESP.

8.8. Constatado o atendimento pleno às exigências editalícias e conhecida a melhor proposta válida, o Pregoeiro consultará as outras licitantes para verificar se estas aceitam igualar seus preços ao da primeira colocada mantidas as quantidades ofertadas.

8.8.1. Na seqüência o Pregoeiro promoverá a abertura dos envelopes **B - Documentos de Habilitação** das empresas que concordaram em fornecer pelo preço da primeira colocada.

8.8.2. Todas as proponentes habilitadas serão incluídas na **Ata de Registro de Preços**, observada a ordem de classificação estabelecida na forma do item 8.4.

8.9. Se a proposta não for aceitável, se o proponente não atender às exigências habilitatórias ou se não for possível assinar o contrato com o licitante vencedor, o pregoeiro examinará as ofertas subsequentes e a qualificação dos licitantes, na ordem de classificação, até apurar a melhor proposta válida.

## UNIVERSIDADE DE SÃO PAULO

8.10. Nas situações previstas nos itens 8.5 e 8.9, o Pregoeiro poderá negociar diretamente com o proponente para que seja obtido preço melhor.

8.11. Desta reunião lavrar-se-á ata circunstanciada, na qual serão registradas as ocorrências relevantes e que, ao final, será assinada pelo Pregoeiro, pelos membros da equipe de apoio e pelo(s) representante(s) da(s) licitante(s) presente(s).

8.12. Conforme o caso a Licitante vencedora deverá, no prazo máximo de 24 horas, a contar da formalização e definição da proposta no pregão, formular e entregar, nos mesmos moldes descritos no item 7.2 a cotação de preços, contendo expressamente os valores **unitários e totais ofertados para cada um dos itens que compõem o objeto licitado, sendo vedada a alteração de marca e modelo oferecidos, bem como a apresentação de preços unitários finais que superem os indicados na proposta escrita.**

### 9. DA HABILITAÇÃO

9.1. Os Documentos de Habilitação deverão ser entregues em envelope individual e indevassável, devidamente fechado, conforme relação a seguir:

#### 9.1.1. Relativos à Habilitação Jurídica:

9.1.1.1. registro comercial para empresa individual;

9.1.1.2. ato constitutivo, estatuto ou contrato social em vigor, devidamente registrado, para as sociedades empresariais, e, no caso de sociedades por ações, acompanhado dos documentos comprobatórios de eleição de seus administradores;

9.1.1.3. inscrição do ato constitutivo, no caso de sociedades simples, acompanhada, quando couber, de prova do registro da ata da eleição da diretoria em exercício (Registro Civil de Pessoas Jurídicas);

9.1.1.4. decreto de autorização, em se tratando de empresa ou sociedade estrangeira em funcionamento no país, e ato de registro ou autorização para funcionamento expedido pelo órgão competente, quando a atividade assim o exigir.

OBSERVAÇÃO: Os documentos relacionados nos subitens **9.1.1.1** a **9.1.1.4** não precisarão constar do Envelope "B", "Documentos de Habilitação", se tiverem sido apresentados para o credenciamento neste Pregão.

#### 9.1.2. Relativos à Regularidade Fiscal e Trabalhista:

9.1.2.1. prova de inscrição no Cadastro de Pessoas Físicas (CPF) ou no Cadastro Nacional de Pessoa Jurídica (CNPJ);

9.1.2.2. prova de regularidade para com a Fazenda Federal (Certidão Conjunta de Débitos relativos a Tributos Federais e à Dívida Ativa da União), Estadual (Certidão de Débitos tributários Inscritos na Dívida Ativa) em se tratando de compras e serviços com fornecimento de bens, e Municipal (Certidão de Tributos Mobiliários) no caso de serviços, do domicílio ou sede da licitante, ou outra equivalente na forma da Lei com prazo de validade em vigor. Não constando do documento seu prazo de validade, será aceito documento emitido até 180 (cento e oitenta) dias imediatamente anteriores à data marcada para o processamento do **Pregão**;

9.1.2.2.1. No caso de isenção ou de não incidência dos impostos devidos à Fazenda Estadual ou Municipal, deverá, a licitante apresentar declaração elaborada em papel timbrado e subscrita por seu representante legal, atestando tal fato, sob as penas da lei.

9.1.2.3. Prova de regularidade relativa à Seguridade Social (INSS), através de Certidão de Regularidade de Débitos relativos às Contribuições Previdenciárias e às de Terceiros, e relativa ao Fundo de Garantia por Tempo de Serviço, através do Certificado de Regularidade do FGTS (CRF) ou do documento denominado "Situação de Regularidade do Empregador", com prazo de validade em vigor na data marcada para o processamento do Pregão;

9.1.2.4. Prova de inexistência de débitos inadimplidos perante a Justiça do Trabalho, mediante a apresentação da Certidão Negativa de Débitos Trabalhistas ou de Certidão Positiva de Débitos Trabalhistas com efeito de negativa, nos termos do artigo 642-A da Consolidação das Leis do Trabalho.

### 9.1.3. Relativos à Qualificação Econômico-Financeira:

9.1.3.1. Certidão Negativa de Falência expedida pelo distribuidor da sede da pessoa jurídica, ou de execução patrimonial expedida no domicílio da pessoa física. Não constando do documento seu prazo de validade, será aceito documento emitido até 06 (seis) meses imediatamente anteriores à data marcada para o processamento do Pregão;

9.1.3.2. Para fins da comprovação acima, entende-se por sede o principal estabelecimento da empresa (a matriz).

### 9.1.4. Relativos à Qualificação Técnica:

9.1.4.1. Apresentação de no mínimo 01 (um) atestado de desempenho anterior, obrigatoriamente pertinente e compatível com o objeto desta licitação, expedido por entidade pública ou privada, usuária do **bem** em questão, comprovando o **fornecimento** dos bens. Somente serão considerados válidos atestados com timbre da entidade expedidora e com identificação do nome completo. O atestado deverá ser datado e assinado por pessoa física identificada pelo seu nome e cargo exercido na entidade, bem como dados para eventual contato, estando as informações sujeitas à conferência pelo progeiro.

9.1.4.2. Declaração da licitante de que tomou conhecimento de todas as informações e das condições legais, para o cumprimento das obrigações objeto da licitação. A não apresentação dessa declaração será entendida pelo Pregoeiro como concordância com o teor do Edital;

### 9.1.5. Relativos ao cumprimento do disposto no inciso XXXIII do art. 7º da Constituição Federal:

9.1.5.1. Declaração de Regularidade perante o Ministério do Trabalho no que se refere à observância do disposto no Inciso XXXIII do artigo 7º da Constituição Federal, nos termos do modelo constante do **ANEXO - "DECLARAÇÃO DE REGULARIDADE PERANTE O MINISTÉRIO DO TRABALHO"**.

### 9.1.6. Relativos ao cumprimento do disposto no parágrafo único do art. 117 da Constituição do Estado de São Paulo:

9.1.6.1. Declaração de atendimento às normas relativas à saúde e segurança no trabalho, em virtude das disposições do parágrafo único, artigo 117 da Constituição do Estado de São Paulo, nos termos do modelo constante do **ANEXO-"DECLARAÇÃO DE ATENDIMENTO ÀS NORMAS RELATIVAS À SAÚDE E SEGURANÇA NO TRABALHO"**.

## 9.2. Disposições Gerais da Habilitação

9.2.1. Os documentos constantes do envelope de habilitação, bem como os que acompanharem a proposta, poderão ser apresentados no original, ou em cópia autenticada por cartório competente, sendo aceitas também publicações de órgão da imprensa oficial. Ainda, poderá a proponente apresentar cópia simples desses documentos, dentro do envelope, desde que seus originais sejam apresentados ao Pregoeiro no ato de abertura de cada etapa, para a devida autenticação, hipótese em que os originais serão devolvidos aos interessados.

9.2.1.1. Para os documentos disponibilizados pela Internet e cuja autenticidade deverá/poderá ser verificada via consulta no site correspondente, serão aceitas cópias simples.

9.2.2. A apresentação do **Registro Cadastral (RC)** ou do **Registro Cadastral Simplificado (RCS)** emitido pelo **Cadastro Unificado de Fornecedores do Estado de São Paulo (CAUFESP)**, nos termos da Lei federal 8.666/1993, pertinente ao objeto licitado, substitui os documentos correspondentes a seguir enumerados, obrigada a parte a declarar, sob as penalidades cabíveis, a superveniência de fato impeditivo de habilitação. A não apresentação de declaração será entendida pelo Pregoeiro como manifestação de inexistência de fato que possa inabilitá-la, ocorrido após a obtenção dos documentos apresentados para fins de habilitação.

9.2.2.1. O **RC** do **CAUFESP**, em plena validade na data marcada para o processamento do Pregão, substitui os documentos enumerados nos itens **9.1.1**, **9.1.2** (exceto **9.1.2.4**), **9.1.3**, **9.1.5** e **9.1.6**. Obrigatoriamente, deverá ser apresentado o restante da documentação prevista no item **9.1.4**.

9.2.2.2. O **RCS** do **CAUFESP** substitui os documentos enumerados nos itens **9.1.1** e **9.1.2.** (exceto **9.1.2.4**). Obrigatoriamente, deverá ser apresentado o restante da documentação prevista nos itens **9.1.3, 9.1.4, 9.1.5** e **9.1.6**.

9.2.2.3. A apresentação do **RC** ou do **RCS** somente substitui os documentos apresentados para a inscrição no CAUFESP, nos termos do artigo 4º do Decreto Estadual nº 52.205/2007.

9.2.2.4. A licitante detentora do **RC** ou do **RCS** do **CAUFESP** cuja validade não se encontrar vigente em sua totalidade, ou seja, que apresente algumas certidões vencidas, poderá utilizá-lo nesta Licitação, porém esse somente substituirá os documentos nele vigentes e correspondentes ao tipo de Registro Cadastral apresentado (**RC** ou **RCS**). Neste caso, as certidões indicadas como vencidas deverão ser apresentadas devidamente atualizadas e vigentes, em qualquer processo de cópia autenticada, nos termos previstos no item **9.2.1** acima.

9.2.2.5. Caso o **RC** ou o **RCS** apresentado em atendimento ao item **9.2.2** não indique expressamente a classificação dos itens para os quais a licitante encontra-se capacitada a executar o fornecimento/serviço, o mesmo deverá ser complementado com Declaração ou Certificado de Qualidade Técnica de Fornecedor, emitida pela Unidade Cadastradora que expediu o **RC** ou o **RCS**.

9.2.2.6. Os interessados no **RC** ou no **RCS** expedidos pelo **CAUFESP** poderão obter informações diretamente nos endereços eletrônicos [www.usp.br/gefim](http://www.usp.br/gefim) ou [www.bec.sp.gov.br](http://www.bec.sp.gov.br).

9.2.3. Não serão aceitos protocolos de entrega ou solicitações de documento em substituição aos documentos requeridos no presente Edital e seus Anexos.

9.2.4. Se a documentação de habilitação não estiver completa e correta ou contrariar qualquer dispositivo deste Edital e seus Anexos e, observado ainda o disposto nos itens **20.10** e **20.11** deste Edital, o Pregoeiro considerará o proponente inabilitado.

9.2.5. Considerando o disposto no art. 195, § 3º da Constituição Federal, de 05.10.1988 e no art. 2º da Lei 9.012, de 30.03.1995, obrigar-se-á a licitante, caso declarada vencedora, mediante solicitação por parte da administração, a atualizar a Certidão de Regularidade de Débitos Relativos às Contribuições Previdenciárias e às de Terceiros e o Certificado de Regularidade do FGTS (CRF) ou do documento denominado "Situação de Regularidade do Empregador", que deverão estar em plena validade no ato da adjudicação e quando da emissão da Nota de Empenho, caso as Certidões apresentadas na fase de habilitação tenham sua validade expirada durante a tramitação do certame licitatório.

9.2.5.1. Fica facultado à Administração, no ato da contratação, consultar os sites do MPAS - Ministério da Previdência e Assistência Social ([www.mpas.gov.br](http://www.mpas.gov.br)) e da Caixa Econômica Federal ([www.caixa.gov.br](http://www.caixa.gov.br)), para fins de obtenção das certidões correspondentes atualizadas. Após verificação, o servidor da USP deverá certificar a autenticidade dos documentos emitidos/apresentados, mediante declaração neste sentido, devidamente assinada.

## 10. DA IMPUGNAÇÃO DO ATO CONVOCATÓRIO

10.1. Até dois dias úteis anteriores à data fixada para recebimento das propostas, qualquer pessoa poderá solicitar esclarecimentos, providências ou impugnar o ato convocatório do pregão.

10.1.1. Não será admitida a impugnação do edital, por intermédio de fac-símile ou via e-mail.

10.2. A impugnação será dirigida à autoridade superior que decidirá no prazo de 01 (um) dia útil.

## 11. DOS RECURSOS

11.1. Os recursos só poderão ser interpostos no final da sessão pública, com registro em ata da síntese de seus fundamentos, podendo os interessados apresentar razões escritas no prazo de 3 (três) dias corridos, devendo entregá-las no **Serviço de Expediente** da(o) **Faculdade de Ciências Farmacêuticas** no horário e endereço abaixo especificado:

**Av. Prof. Lineu Prestes, nº 580 - Conjunto das Químicas. - Bloco 13 A - Térreo - sala 07 - Butanta - São Paulo - SP - CEP: 05508-900 - Fone: 3091-3682.**

**UNIVERSIDADE DE SÃO PAULO**

**Horário: das 09:00 às 17:00 horas.**  
**Segunda a sexta-feira.**

11.1.1. Não será admitida a apresentação de razões de recursos, por intermédio de fac-símile ou via e-mail.

11.2. Verificada a situação prevista no item anterior, ficam as demais licitantes desde logo intimadas para apresentar contra-razões em igual número de dias, que começarão a correr do término do prazo do recorrente, sendo-lhes assegurada vista imediata dos autos.

11.3. O recurso contra decisão do Pregoeiro terá efeito suspensivo.

11.4. O acolhimento do recurso importará a invalidação apenas dos atos insuscetíveis de aproveitamento.

11.5. Os autos do processo permanecerão com vista franqueada aos interessados, na(o) **Serviço de Materiais** cujo endereço consta do preâmbulo deste Edital.

11.6. Decididos os recursos interpostos e constatada a regularidade dos atos praticados, a autoridade competente homologará o procedimento e adjudicará o objeto à licitante vencedora.

## **12. DAS SANÇÕES ADMINISTRATIVAS**

12.1. A licitante que não mantiver a proposta, apresentá-la sem seriedade, falhar ou fraudar na execução do contrato, comportar-se de modo inidôneo, fizer declaração falsa ou cometer fraude fiscal, será punida com o impedimento de contratar com a Administração e com o descredenciamento no CAUFESP, pelo prazo de até 05 (cinco) anos, sem prejuízo das multas previstas em edital, contrato e das demais sanções previstas na legislação.

12.2. Pelo descumprimento das demais obrigações assumidas, a **CONTRATADA** estará sujeita às penalidades previstas na Lei federal n.º 8.666/1993 e suas alterações posteriores e na Portaria GR 3.161, de 11/5/1999, que fica fazendo parte integrante deste Edital e cuja íntegra encontra-se disponível no seguinte endereço: [www.usp.br/gefim](http://www.usp.br/gefim) - legislação.

12.2.1. Pela inexecução total ou parcial do ajuste, a multa será de 20% (vinte por cento) sobre o valor da obrigação não cumprida.

12.2.2. Pelo atraso injustificado a **CONTRATADA** incorrerá em multa diária de 0,1% (um décimo por cento) sobre o valor ajustado, excluída, quando for o caso, a parcela correspondente aos impostos incidentes, quando destacados no documento fiscal.

12.2.3. Os atrasos injustificados superiores a 60 (sessenta) dias corridos serão obrigatoriamente considerados inexecução.

12.2.4. Poderão ser aplicadas, ainda, as penas de suspensão temporária de participação em procedimento licitatório e impedimento de contratar com a Administração e, ainda, declaração de inidoneidade para licitar e contratar com a Administração Pública, dando-se às mesmas os efeitos previstos no Decreto Estadual nº 48999/2004.

12.2.5. Independentemente das sanções retro a licitante ficará sujeita, ainda, à composição das perdas e danos causados à Administração e decorrentes de sua inadimplência, bem como arcará com a correspondente diferença de preços verificada em nova contratação, na hipótese de os demais classificados não aceitarem a contratação pelos mesmos preços e prazos fixados pelo inadimplente.

12.3. A aplicação das penalidades previstas no item 12.1 não exclui a incidência das multas previstas na Portaria GR nº 3161 de 11/05/1999, garantindo o exercício de prévia e ampla defesa do licitante vencedor.

12.5. Os procedimentos para aplicação de advertência e multas relativas ao inadimplemento de obrigações contratuais, serão conduzidos no âmbito da Unidade/Órgão participante, contratante e penalidades serão aplicadas por autoridade competente do mesmo órgão.

12.6. Os procedimentos para aplicação das demais penalidades não indicadas no parágrafo anterior, serão conduzidos no âmbito do Órgão Gerenciador e as penalidades serão aplicadas por autoridade competente do mesmo órgão.

## **13. DA ATA DE REGISTRO DE PREÇOS E DAS CONTRATAÇÕES**

**UNIVERSIDADE DE SÃO PAULO**

13.1. A Ata de Registro de Preços será formalizada, com observância das disposições do artigo 12 do Decreto Estadual nº 47.945 de 16/07/2003 e no Decreto Estadual 57.159 de 21/07/2011, e será subscrita pela autoridade que assinou o edital.

13.2. A licitante que convocada para assinar a ata deixar de fazê-lo no prazo fixado, dela será excluída.

13.3. A Ata de Registro de Preços, bem como o ato que promover a exclusão de alguma licitante, será (ão) publicada (os) no Diário Oficial do Estado.

13.4. O Registro de Preços terá validade de 12 (doze) meses, contados a partir da publicação da ata.

13.5. O cancelamento do Registro de Preços ocorrerá nas hipóteses e condições estabelecidas nos artigos 18 e 19 do Decreto Estadual nº. 47.945 de 16/07/2003.

13.6. Os fornecedores incluídos na Ata de Registro de Preços estarão obrigados a celebrar os contratos que poderão advir, nas condições estabelecidas no ato convocatório, respectivos anexos e na própria ata.

13.6.1. Se, por ocasião da formalização do contrato com o fornecedor incluído na Ata de Registro de Preços ou da retirada do instrumento equivalente, as certidões de regularidade de débito perante o Sistema de Seguridade Social (INSS), o Fundo de Garantia por Tempo de Serviço (FGTS) e a Fazenda Nacional (Certidão Conjunta Negativa de Débitos relativa a tributos federais e dívida ativa da União) estiverem com os prazos de validade vencidos, o órgão licitante verificará a situação por meio eletrônico hábil de informações, certificando nos autos do processo a regularidade e anexando os documentos passíveis de obtenção por tais meios, salvo impossibilidade devidamente justificada.

13.6.2. Se não for possível atualizá-las por meio eletrônico hábil de informações, o fornecedor incluído na Ata de Registro de Preços será notificado para, no prazo de 02 (dois) dias úteis, comprovar a situação de regularidade de que trata o subitem 13.6.1 deste item 13, mediante a apresentação das certidões respectivas, com prazos de validade em vigência, sob pena de a contratação não se realizar.

13.7. O fornecedor que, convocado, recusar-se injustificadamente a assinar o contrato ou retirar o instrumento equivalente no prazo estabelecido, terá seu Registro de Preços cancelado, sendo-lhe aplicável a multa pela inexecução total do ajuste.

13.8. A USP consultará, nos termos do artigo 6º, Incisos I e II da Lei Estadual nº. 12.799/2008 c.c. artigo 7º incisos I e II e parágrafo 1º do Decreto Estadual nº 53.455/2008, o Cadin Estadual, como condição para celebração do contrato e para repasse do valor correspondente ao pagamento.

13.8.1. A existência de registro no Cadin Estadual constitui impedimento para a realização dos atos acima descritos.

## 14. CONDIÇÕES DE FORNECIMENTO

14.1. O objeto desta licitação deverá ser entregue em perfeitas condições, sem custo adicional de frete, se for o caso, nos endereços das Unidades/Órgãos Participantes, constantes do **ANEXO - RELAÇÃO DAS UNIDADES PARTICIPANTES**, indicados no momento da contratação, correndo por conta da Contratada as despesas de embalagem, seguros, transporte, tributos, encargos trabalhistas e previdenciários decorrentes do fornecimento.

14.1.1. As entregas ocorrerão de acordo com as necessidades da (o) **Serviço de Materiais** da(o) **Faculdade de Ciências Farmacêuticas**, bem como das Unidades/Órgãos Participantes, que serão responsáveis pela solicitação dos materiais à(s) empresa(s) com preços registrados na Ata, sempre obedecendo à ordem de classificação. A critério das partes poderá ser estabelecido um cronograma estimando-se as quantidades e datas de entregas futuras dos materiais que compõem a Ata de Registro de Preços.

14.1.2. A cada solicitação será emitido um contrato ou instrumento equivalente que deverá ser assinado pela licitante vencedora, respeitando-se todas as condições da licitação e da Ata de Registro de Preços.

14.2. O objeto da licitação será recebido provisoriamente mediante recibo ou termo circunstanciado.

14.3. O recebimento definitivo não exime a contratada de sua responsabilidade, na forma da Lei, pela qualidade, correção e segurança dos **bens adquiridos**.

# UNIVERSIDADE DE SÃO PAULO

14.4. Caso não corresponda à qualidade exigida no edital, o **produto** será recusado e deverá ser substituído imediatamente. Em caso de não substituição, estará caracterizado o descumprimento da obrigação assumida, cabendo à licitante vencedora as penalidades previstas no item **12** deste Edital.

14.4.1. Para utilização da garantia a Universidade de São Paulo, observará o disposto na Lei federal n.º 8.078 de 11/09/90 - "Código de Defesa do Consumidor".

## 15. DOS PRAZOS E CONDIÇÕES DE ENTREGA

15.1. A **entrega** ocorrerá em até **30 (trinta) dias úteis** a contar do 1º dia útil seguinte ao da data do recebimento da Nota de Empenho ou da assinatura do contrato, conforme o caso, sempre que a administração sinta a necessidade de solicitar os **produto (s)** constantes da ata, dentro da vigência do Registro de Preços, levando-se em consideração as quantidades e especificações estabelecidas no edital.

15.2. Se o prazo de **entrega** coincidir com o dia em que a USP não tenha atendimento ao público, este será automaticamente prorrogado até o primeiro dia útil subsequente.

## 16. DA VIGÊNCIA

16.1. O PREGÃO PARA REGISTRO DE PREÇOS terá vigência de **12 (doze) meses**, a partir da publicação da ata.

## 17. DO PAGAMENTO

17.1. O pagamento será efetuado à Contratada, no prazo não inferior a **28 (vinte e oito) dias corridos**, contados do primeiro dia seguinte ao da emissão do atestado de recebimento definitivo do **produto** ou da data do recebimento da documentação fiscal completa (Nota Fiscal, Fatura e demais documentos exigíveis), na(o) **Serviço de Materiais** da(o) **Faculdade de Ciências Farmacêuticas**, o que ocorrer por último, nos termos da Portaria GR 4.710 de 25/02/2010, que fica fazendo parte integrante deste Edital e cuja íntegra encontra-se disponível no seguinte endereço: [www.usp.br/gefim](http://www.usp.br/gefim) - legislação.

17.1.1. Nos casos de incidência de ICMS, os documentos fiscais competentes acima referidos, quando emitidos dentro do Estado de São Paulo, deverão ser apresentados com destaque indicando o valor do desconto equivalente ao ICMS dispensado, a que se refere o art. 55, do Anexo I, do Regulamento do ICMS, do Estado de São Paulo, aprovado pelo Decreto 45.490/00.

17.1.1.1. Nos casos do subitem 17.1.1., tratando-se do ICMS com alíquota diferente da estabelecida para as operações ou prestações internas (art. 52, Inc. I, do referido Regulamento), ou com base de cálculo que não corresponda ao valor total dos produtos que são objeto do documento fiscal, e embasamento legal que o justifica, deverá ser, também, destacado nesse mesmo documento.

17.1.2. Caso o término da contagem aconteça em dias sem expediente bancário, o pagamento ocorrerá no primeiro dia útil imediatamente subsequente.

17.1.3. A USP emitirá ordem de pagamento a crédito em conta bancária em nome do credor, em agência do **BANCO DO BRASIL S/A.**, que poderá ser indicada na "Proposta Comercial", ficando terminantemente vedada a negociação da duplicata mercantil na rede bancária ou com terceiros.

## 18. DO REAJUSTE DE PREÇOS

18.1. Os valores constantes da proposta e expressos em reais não sofrerão reajustes.

## 19. DA DOTAÇÃO ORÇAMENTÁRIA

19.1. As despesas decorrentes da contratação, objeto desta Licitação, correrão à conta dos recursos consignados no Orçamento da **CONTRATANTE**, de conformidade com o disposto no parágrafo 2º do artigo 12 da Lei nº. 10.320, de 16 de dezembro de 1968, de acordo com a dotação orçamentária: Classificação Funcional Programática **XX.XXX.XXXX.XXXX** - Classificação da despesa Orçamentária **X.X.XX.XX.XX**.

**UNIVERSIDADE DE SÃO PAULO****20. DAS DISPOSIÇÕES GERAIS****20.1. DEFINIÇÕES**

Para efeito deste edital serão adotadas as seguintes definições:

**SISTEMA DE REGISTRO DE PREÇOS - SRP:** Conjunto de procedimentos para registro formal de preços relativos à prestação de serviços e aquisição de bens, para contratações futuras;

**ATA DE REGISTRO DE PREÇOS:** documento de caráter obrigacional em que são averbados os órgãos participantes, os preços, os fornecedores de bens ou prestadores de serviços e as quantidades e condições a serem observadas nas futuras contratações;

**ÓRGÃO GERENCIADOR:** órgão da Universidade de São Paulo responsável pelo gerenciamento do SRP, inclusive a condução da licitação;

**UNIDADE/ÓRGÃO PARTICIPANTE:** unidade/órgão da Universidade de São Paulo que participa dos procedimentos iniciais do SRP e integra a Ata de Registro de Preços.

20.2. O presente Edital, seus Anexos e a proposta da licitante vencedora integrarão o Contrato, independentemente de transcrição.

20.3. É facultada ao Pregoeiro ou autoridade superior, em qualquer fase da licitação, a promoção de diligência destinada a esclarecer ou complementar a instrução do processo, vedada a inclusão posterior de documento ou informação que deveria constar ou ter sido providenciado no ato da sessão pública.

20.4. A autoridade competente poderá revogar a licitação por razões de interesse público derivado de fato superveniente devidamente comprovado, pertinente e suficiente para justificar tal conduta, devendo invalidá-la por ilegalidade, de ofício ou por provocação de qualquer pessoa, mediante ato escrito e fundamentado, sem que caiba direito a qualquer indenização.

20.5. Os proponentes assumem todos os custos de preparação e apresentação de sua proposta e a USP não será, em nenhum caso, responsável por esses custos, independentemente da condução ou do resultado do processo licitatório.

20.6. Os proponentes são responsáveis pela fidelidade e legitimidade das informações e dos documentos apresentados em qualquer fase da licitação.

20.7. O proponente que vier a ser contratado, ficará obrigado a aceitar, nas mesmas condições contratuais, os acréscimos ou supressões que se fizerem necessários, até 25% (vinte e cinco por cento) do valor inicial atualizado do contrato.

20.8. Não havendo expediente na USP ou ocorrendo qualquer fato superveniente que impeça a realização do certame na data marcada, a sessão será automaticamente transferida para o primeiro dia útil subsequente, no horário e local aqui estabelecidos, desde que não haja comunicação do Pregoeiro em contrário.

20.9. Na contagem dos prazos estabelecidos neste Edital e seus Anexos, excluir-se-á o dia do início e incluir-se-á o do vencimento.

20.10. O desatendimento de exigências formais não essenciais não importará no afastamento da licitante, desde que seja possível a aferição da sua qualificação e a exata compreensão da sua proposta, durante a realização da sessão pública de pregão.

20.11. As normas que disciplinam este pregão serão sempre interpretadas em favor da ampliação da disputa entre os interessados, sem comprometimento da segurança do futuro contrato.

20.12. Qualquer pedido de esclarecimento em relação a eventuais dúvidas na interpretação do presente Edital e seus Anexos, bem como de cópias da legislação mencionada, deverá ser encaminhado, por escrito, ao Pregoeiro, na(o)

**Av. Prof. Lineu Prestes 580 Butantã SP. - Conjunto das Químicas - Bloco 13A - P. Superior - sala 113 - Butantã - Cidade Universitária - São Paulo - SP - CEP: 05508-900**

ou por meio do Fax: **3815 3575**, até dois dias úteis antes da data marcada para a apresentação dos envelopes.

20.12.1 A íntegra dos esclarecimentos elaborados a partir dos questionamentos será divulgada no seguinte site:

**[www.fcf.usp.br](http://www.fcf.usp.br)**

**UNIVERSIDADE DE SÃO PAULO**

20.13 Para as demais condições de contratação, observar as disposições constantes do **ANEXO - "DESCRIÇÃO DO OBJETO"** deste Edital.

20.14 Prazo para retirada do contrato ou instrumento equivalente: 05 (cinco) dias úteis.

20.15 Após a celebração do contrato ou retirada do instrumento equivalente e publicação da Ata de Registro de Preços, os envelopes B - "DOCUMENTOS DE HABILITAÇÃO" dos demais proponentes ficarão à disposição para retirada, que deverá ocorrer no prazo de até **10 (dez) dias úteis**, a contar da data da assinatura do Contrato ou da retirada do instrumento equivalente.

20.16 Aos casos omissos aplicar-se-ão as demais disposições constantes das Leis federais n.ºs 8.666/1993 e 10.520/2002.

20.17 Para dirimir as questões oriundas do presente Edital não resolvidas na esfera administrativa, é competente o Foro da Comarca de São Paulo, em uma das suas Varas da Fazenda Pública, por mais privilegiado que outro seja.

20.18 Integram o instrumento convocatório, conforme o caso:

**ANEXO I - DESCRIÇÃO DO OBJETO**

**ANEXO II - CARTA PROPOSTA COMERCIAL**

**ANEXO III - REDUÇÃO DE LANCES**

**ANEXO IV - DOCUMENTOS DA PROPOSTA**

**ANEXO V - DECLARAÇÃO DE REGULARIDADE PERANTE O MINISTÉRIO DO TRABALHO**

**ANEXO VI - DECLARAÇÃO DE CUMPRIMENTO DAS CONDIÇÕES DE HABILITAÇÃO**

**ANEXO VII - MINUTA DE CONTRATO**

**ANEXO VIII - RELAÇÃO DE UNIDADES PARTICIPANTES/ENDEREÇOS**

**ANEXO IX - MINUTA DE ATA DE REGISTRO DE PREÇOS**

**ANEXO X - DECLARAÇÃO DE ENQUADRAMENTO COMO MICROEMPRESA OU EMPRESA DE PEQUENO PORTE PARA FRUIÇÃO DOS BENEFÍCIOS DA LEI COMPLEMENTAR Nº. 123/2006**

**ANEXO XI - DECLARAÇÃO DE ATENDIMENTO ÀS NORMAS RELATIVAS À SAÚDE E SEGURANÇA NO TRABALHO**

São Paulo, ..... de ..... de .....

**Prof(a). Dr(a). Jorge Mancini Filho**  
Diretor de Unidade de Ensino

**UNIVERSIDADE DE SÃO PAULO****ANEXO I****DESCRIÇÃO DO OBJETO****Edital de PREGÃO PARA REGISTRO DE PREÇOS Nº 00003/2012 - FCF****OBJETO**

1. Constitui objeto desta licitação, estabelecer as condições para contratação de empresa especializada para o fornecimento e instalação de VENEZIANA/ESQUADRIAS EM PVC COM VIDRO E SUPORTES PARA APARELHOS DE AR CONDICIONADO com REMOÇÃO DAS VENEZIANA/ESQUADRIAS EXISTENTES em blocos desta Faculdade, conforme especificações a seguir:

- PERFIS: em PVC branco (marco e folha) com TiO<sub>2</sub> (dióxido de titânio) em sua composição, tendo geometria final com largura mínima de 40mm e altura mínima de 55mm e espessura de parede externa mínima de 1,2mm, com almas metálicas internas em aço galvanizado (tipo classe B) em todos os seguimentos com espessura mínima de 1,2mm. Cantos soldados por termofusão;
- FERRAGENS: ferragens (braços) de funcionamento em aço inoxidável;
- ACESSÓRIOS: Brancos com pintura anodizada ou eletrostática;
- VIDRO: cristal float incolor com espessura de 4mm;
- MODELO DAS VENEZIANA/ESQUADRIAS conforme módulos abaixo:

**LOTE 01****ITEM – 01 (Módulo 1)****QUANTIDADE: 344 – Unidades.****DESCRIÇÃO: Veneziana/esquadrias****TIPO : de abrir****MODELO: Maxim-ar.****COMPOSIÇÃO: PVC****MEDIDA : 860 X1950 mm****ITEM – 02 (Módulo 3)****QUANTIDADE: 20 – Unidades.****DESCRIÇÃO: Veneziana/esquadrias****TIPO : de abrir****MODELO: Maxim-ar.****COMPOSIÇÃO: PVC****MEDIDA : 860 X450 mm****ITEM – 03 (Módulo 2)****QUANTIDADE: 80 – Unidades****DESCRIÇÃO: Veneziana/esquadrias****TIPO : de abrir****MODELO: Maxim-ar.****COMPOSIÇÃO: PVC****MEDIDA : 860 X900 mm****ITEM – 04****QUANTIDADE: 50 – Unidades****DESCRIÇÃO: Suporte para Ar Condicionado****COMPOSIÇÃO: Aço pintado com pintura eletrostática, na cor branca.****MEDIDA : 600 X 400 mm**



# UNIVERSIDADE DE SÃO PAULO

## 2. DA INSTALAÇÃO E REMOÇÃO:

2.1 A licitante vencedora do certame deverá apresentar junto à Administração da FCF no início dos serviços, a relação dos profissionais que executarão os serviços ora contratados.

2.2 A Contratada deverá manter o local sempre limpo e transportar os entulhos referentes à obra para fora do campus da USP.

2.3 Prever a locação de container para a guarda de materiais e equipamentos. A Faculdade de Ciências Farmacêuticas não disporá de salas dentro de suas dependências para utilização pela contratada nem se responsabilizará por objetos de sua propriedade.

## 3- OBSERVAÇÕES DE ORDEM GERAL:

3.1 A vistoria nos locais de instalação é obrigatória.

3.2 Todas as dimensões e interferências deverão ser conferidas no local.

3.3 A empresa contratada deverá fornecer materiais de 1ª linha, ferramentas e mão de obra qualificada para a prestação dos serviços.

3.4 Não serão aceitos, sob quaisquer pretextos, produtos que não atendam aos requisitos pré-estabelecidos. Assim as empresas que cotarem devera estar ciente das especificações de seus produtos.

3.5 Caso haja necessidade, a administração poderá, a qualquer tempo, solicitar dos concorrentes a documentação comprobatória da procedência dos materiais ofertados, que deverá ser apresentada no prazo de 02 (dois) dias à contar da convocação, sob pena de não homologação do pregão.

3.6 Os serviços deverão ser executados durante o mês de março de 2012, caso haja impossibilidade de execução no período previsto, o agendamento será feito por esta Administração.

## MODELOS

**Módulo 1 (ITEM 01)**

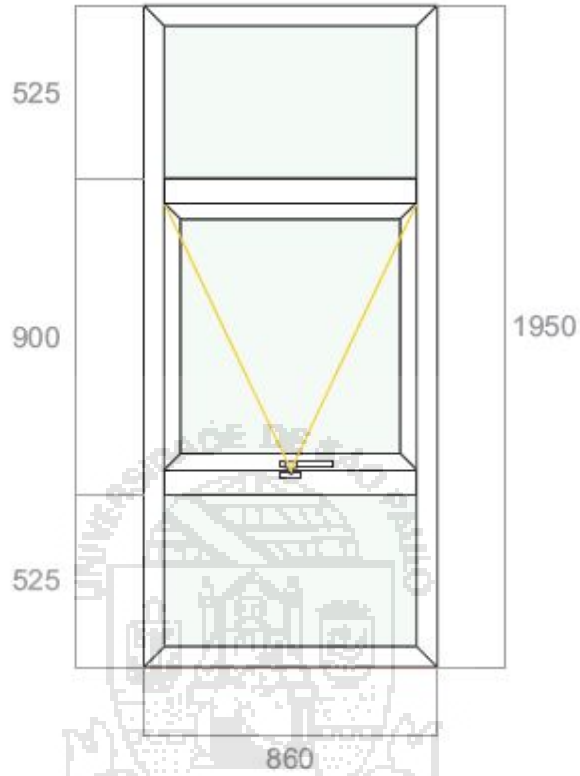

**Módulo 2 (ITEM 03)**

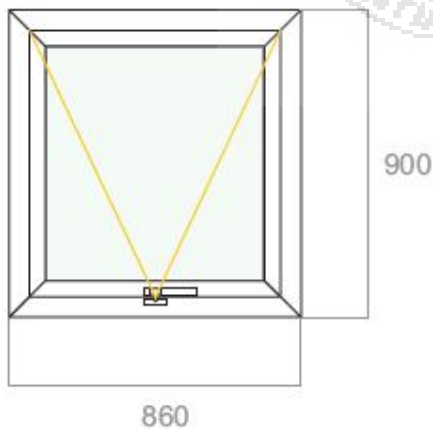

**Módulo 3 (ITEM 02)**

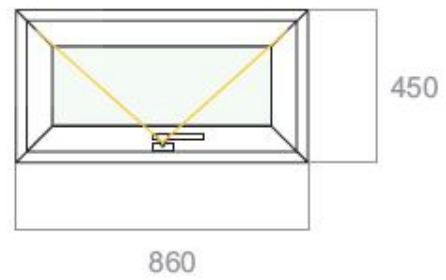



**UNIVERSIDADE DE SÃO PAULO**  
**ANEXO II**  
**CARTA PROPOSTA COMERCIAL**  
**Edital de PREGÃO PARA REGISTRO DE PREÇOS Nº 00003/2012 - FCF**

**LOTE 01**

ITEM	DESCRIÇÃO	UNID.	QTDE. (1)	PREÇO UNITÁRIO (2)	PREÇO TOTAL (3) = (1) x (2)	PRAZO DE ENTREGA
01	Veneziana/Esquadrias – medida 860x1950mm	Unid.	344			30 dias úteis
02	Veneziana/Esquadrias – medida 860x450mm	Unid.	20			30 dias úteis
03	Veneziana/Esquadrias – medida 860x900mm	Unid.	80			30 dias úteis
04	Suporte para Ar Condicionado – medida 600x400mm	Unid.	50			30 dias úteis
	<b>TOTAL GERAL</b>					

GARANTIA =

ASSISTÊNCIA TÉCNICA =

MODELO/MARCA =

PROCEDÊNCIA =

**UNIVERSIDADE DE SÃO PAULO**

**OBSERVAÇÃO:** Nos valores acima deverão estar inclusos, além do lucro, todas e quaisquer despesas de responsabilidade do Proponente que, direta ou indiretamente, decorram do fornecimento do objeto licitado. Não será admitida a proposta parcial, Isto é, a oferta deverá abranger a integralidade do lote.

**DADOS DO PROPONENTE:**

Razão Social:

Endereço completo:

Telefone: Fax: e-mail:

Validade da Proposta (não inferior a 60 (sessenta) dias corridos).

Condição de Pagamento (não inferior a **28 (vinte e oito) dias corridos**):

**Declaramos total concordância com os termos da Minuta de Contrato, e das condições da presente licitação.**

....., ... de ..... de .....  
(Local) (Data)

**ASSINATURA E IDENTIFICAÇÃO DO REPRESENTANTE LEGAL**



# UNIVERSIDADE DE SÃO PAULO

## ANEXO III

### REDUÇÃO DE LANCES

Edital de PREGÃO PARA REGISTRO DE PREÇOS Nº 00003/2012 - FCF

<b>LOTE 01</b>	<b>LIMITE MÍNIMO DE REDUÇÃO DOS LANCES VERBAIS</b>
<b>01,02,03 e 04</b>	<b>R\$ 500,00 PARA O VALOR TOTAL DO LOTE</b>



**UNIVERSIDADE DE SÃO PAULO****ANEXO IV****DOCUMENTOS DA PROPOSTA****Edital de PREGÃO PARA REGISTRO DE PREÇOS Nº 00003/2012 - FCF**

Edital de Pregão nº 00/2012 – FCF

**ATESTADO DE VISTORIA**

Atestamos para fins de participação no Pregão nº 000/2012 – FCF, que o (a) Sr..., RG... representante da empresa....CNPJ....., esteve neste local em \_\_\_\_/\_\_\_\_/2012, reconhecendo o respectivo local para execução dos serviços e se inteirou da complexidade dos serviços a serem prestados.

\_\_\_\_\_  
Faculdade de Ciências Farmacêuticas da USP

Nome Completo: \_\_\_\_\_

Nº Funcional: \_\_\_\_\_

Declaro, outrossim, que recebi no devido tempo e de forma satisfatória, todas as informações e esclarecimentos considerados necessários para elaboração da proposta, pela qual assumo total responsabilidade.

São Paulo, \_\_\_\_ de \_\_\_\_ de 2012

\_\_\_\_\_  
Representante da empresa

## UNIVERSIDADE DE SÃO PAULO

## ANEXO V

DECLARAÇÃO DE REGULARIDADE PERANTE O MINISTÉRIO DO TRABALHO  
Edital de PREGÃO PARA REGISTRO DE PREÇOS Nº 00003/2012 - FCF

(em papel timbrado da Licitante)

Eu, .....(nome completo)....., representante legal da empresa .....(razão social)....., interessada em participar do **PREGÃO PARA REGISTRO DE PREÇOS Nº 00003/2012 - FCF**, da **Faculdade de Ciências Farmacêuticas**, declaro, sob as penas da lei, que, nos termos do artigo 27, Inciso V, da Lei 8.666/93, com alterações posteriores, a .....(razão social)....., encontra-se em situação regular perante o Ministério do Trabalho, no que se refere à observância do disposto no Inciso XXXIII do artigo 7º da Constituição Federal.

....., de ..... de .....  
(Local) (Data)

.....  
(Nome e assinatura do representante legal da Licitante)





# UNIVERSIDADE DE SÃO PAULO

## ANEXO VI

### DECLARAÇÃO DE CUMPRIMENTO DAS CONDIÇÕES DE HABILITAÇÃO

Edital de PREGÃO PARA REGISTRO DE PREÇOS Nº 00003/2012 - FCF

À

Faculdade de Ciências Farmacêuticas  
São Paulo - SP

**Ref.: PREGÃO PARA REGISTRO DE PREÇOS Nº 00003/2012 - FCF**

Prezados Senhores,

Pela presente, declaramos, para efeito do cumprimento ao estabelecido no Inciso VII do artigo 4º da Lei Federal n.º 10.520 de 17.07.2002, sob as penalidades cabíveis, que cumprimos plenamente os requisitos de habilitação exigidos neste Edital.

....., ... de ..... de .....  
(Local) (Data)

.....  
**(Nome e assinatura do representante legal da Licitante)**



**UNIVERSIDADE DE SÃO PAULO****ANEXO VII****MINUTA DE CONTRATO****Edital de PREGÃO PARA REGISTRO DE PREÇOS Nº 00003/2012 - FCF**

**CONTRATO QUE ENTRE SI CELEBRAM A  
UNIVERSIDADE DE SÃO PAULO, POR INTERMÉDIO  
DA(O)..... E A EMPRESA**

**OBJETIVANDO O FORNECIMENTO DE**

Aos ..... dias do mês de ..... do ano de **2012**, a **UNIVERSIDADE DE SÃO PAULO**, por intermédio da(o) Faculdade de Ciências Farmacêuticas, inscrita no C.N.P.J. sob n.º 63 025 530/0015-00, localizada(o) no(a) Av. Prof. Lineu Prestes 580 Butantã SP. - Conjunto das Químicas - Bloco 13A - P. Superior - sala 113 - Butantã - Cidade Universitária - São Paulo - SP - CEP: 05508-900, neste ato representada por seu Diretor de Unidade de Ensino, Prof(a). Dr(a). Jorge Mancini Filho, por delegação de competência, nos termos da Portaria GR n.º 4.685, de 21/01/2010, na Reitoria da Universidade de São Paulo, Cidade Universitária, Butantã, São Paulo, SP, doravante denominada **CONTRATANTE** e, de outro lado, a empresa ....., CNPJ nº ..... sediada à ....., representada na forma de seu estatuto social, doravante denominada simplesmente **CONTRATADA**, com fundamento nas Leis federais 8.666/1993 e 10.520/2002, no Decreto 47.297, de 06/11/2002, 47.945 de 16/07/2003, 51.809 de 16/05/2007 e 57.159 de 21/07/2011, na Resolução CEGP-10 de 19/11/2002 e CC-76 de 28/11/2003, e demais Portarias referidas no presente contrato, vigentes no âmbito da Universidade de São Paulo, estando as partes vinculadas ao Edital de **PREGÃO PARA REGISTRO DE PREÇOS Nº 00003/2012 - FCF** e a Ata de Registro de Preços, assinam o presente contrato de fornecimento, obedecendo as seguintes disposições:

#### CLÁUSULA PRIMEIRA - DO OBJETO

1. O presente contrato tem por objeto o fornecimento dos materiais (**SUPORTE PARA AR CONDICIONADO, VENEZIANA**), extraídos da Ata de Registro de Preços do Pregão em epígrafe, conforme descrito no **ANEXO I - "OBJETO DO CONTRATO"**, que integra este contrato.

#### CLÁUSULA SEGUNDA - DO PRAZO DE ENTREGA

2. **A entrega do(s) produto(s) constante(s) do ANEXO I - "OBJETO DO CONTRATO" é de 30 (trinta) dias úteis**, a contar do primeiro dia útil seguinte ao da data da assinatura do presente contrato.

2.1. Caberá ao Gestor de cada **UNIDADE/ÓRGÃO PARTICIPANTE**, constante do **ANEXO - "RELAÇÃO DA UNIDADES PARTICIPANTES"**, requisitar a quantidade a ser entregue pela **CONTRATADA**.

2.2. Os materiais relacionados no **ANEXO I - "OBJETO DO CONTRATO"**, deverão ser entregues no(s) endereço(s) constante(s) do **ANEXO - "RELAÇÃO DA UNIDADES PARTICIPANTES/ENDEREÇOS"**, parte integrante deste Contrato.

#### CLÁUSULA TERCEIRA - DA GARANTIA DO(S) PRODUTO(S)

3. O(s) **produto(s)** descritos no **ANEXO I - "OBJETO DO CONTRATO"** terão **garantia pelo prazo de 5 (cinco) anos** contados do recebimento definitivo.



# UNIVERSIDADE DE SÃO PAULO

## CLÁUSULA QUARTA - DA RESPONSABILIDADE DA CONTRATADA

4.1. A **CONTRATADA** deverá **fornecer** os **produto(s)** constantes do presente contrato, conforme especificação contida no **ANEXO I - "OBJETO DO CONTRATO"**, durante a vigência do contrato.

4.2. A **CONTRATADA** deverá cumprir suas obrigações, de conformidade com o estipulado neste contrato para o (a) **fornecimento** do(s) **produto(s)** e em conformidade com o fixado pela **CONTRATANTE**.

4.3. O prazo fixado para **a entrega do material** deverá ser cumprido rigorosamente. O não cumprimento implicará na aplicação das penalidades previstas na Cláusula Nona deste Contrato.

4.3.1. O recebimento e o acompanhamento dos prazos para **o fornecimento** serão feitos por prepostos especialmente designados para sua fiscalização, conforme descrito na Cláusula Quinta deste Contrato.

4.3.2. A responsabilidade da **CONTRATADA** sobre a qualidade e correção do(s) **fornecimento(s)**, não se extingue no momento da entrega.

4.3.3. O(s) **produto(s)** entregues deverão estar em conformidade com o padrão estabelecido. Caso isto não ocorra, o **produto** será recusado e deverá ser substituído, sem qualquer ônus para a **CONTRATANTE**. Em caso de não substituição, estará caracterizado o descumprimento da obrigação assumida, cabendo à **CONTRATADA** as penalidades previstas na Cláusula Nona deste Contrato.

4.4. A **CONTRATADA** deverá atender a todas as convocações e participar de reuniões para definir itens e detalhes relacionados a(o) **fornecimento do(s) produto(s)**.

4.5. A **CONTRATADA** não poderá transferir as obrigações assumidas neste contrato à terceiros, sem o conhecimento e expressa autorização da **CONTRATANTE**.

4.6. O(s) **produto(s)** objeto deste contrato deverá(ão) ser entregue(s) no(s) endereço(s) constante(s) do **ANEXO - RELAÇÃO DAS UNIDADES PARTICIPANTES**.

4.7. É de responsabilidade da **CONTRATADA**, manter durante toda a execução do contrato, em compatibilidade com as obrigações assumidas, todas as condições de habilitação e qualificação exigidas na licitação.

## CLÁUSULA QUINTA - DA RESPONSABILIDADE DA CONTRATANTE

5.1. O/A(s) Sr.(s/as) ..... será(ão) designado(s) pela **CONTRATANTE** para efetuar os contatos com a **CONTRATADA**, estando limitada a esse(s) profissional(is) a utilização desse recurso.

5.2. O(s) **fornecimento(s)**, objeto do presente Contrato, poderá(ão) sofrer alterações em suas quantidades, conforme previsto no artigo 65 da Lei 8666/93 e suas alterações posteriores.

5.3. Em nenhuma hipótese o teor do **fornecimento** poderá ser alterado, sob pena de rescisão contratual.

5.4. A **CONTRATANTE** se reserva o direito de fiscalizar e pedir justificativas quanto à qualidade e demais condições do(a) **fornecimento do material**, através de pessoas previamente designadas, que poderão rejeitar, no todo ou em parte, o **fornecimento**.

**CLÁUSULA SEXTA - DO VALOR E DOS RECURSOS**

6. O valor total do presente contrato é de R\$. . A despesa onerará a Classificação Funcional Programática **XX.XXX.XXXX.XXXX** - Classificação da despesa Orçamentária **X.X.XX.XX.XX**, do orçamento da **CONTRATANTE**, de conformidade com o disposto no parágrafo 1º do artigo 12 da Lei n.º 10.320, de 16/12/1968.

**CLÁUSULA SÉTIMA - DO PAGAMENTO**

7. O pagamento será efetuado no prazo de **28 (vinte e oito) dias corridos**, contados do primeiro dia seguinte ao da emissão do atestado de recebimento definitivo do material ou da data do recebimento da documentação fiscal completa (Nota Fiscal, Fatura e demais documentos exigíveis), o que ocorrer por último, nos termos da Portaria GR 4.710, de 25/02/2010. A ordem de pagamento será emitida pela Tesouraria Central da Reitoria, a favor da **CONTRATADA**, em agência do **BANCO DO BRASIL S.A.**, a ser indicada pela **CONTRATADA**, ficando terminantemente vedada a negociação da duplicata mercantil na rede bancária ou com terceiros.

**PARÁGRAFO PRIMEIRO**

Nos casos de incidência de ICMS, os documentos fiscais competentes acima referidos, quando emitidos dentro do Estado de São Paulo, deverão ser apresentados com destaque indicando o valor do desconto equivalente ao ICMS dispensado, a que se refere o art. 55, do Anexo I, do Regulamento do ICMS, do Estado de São Paulo, aprovado pelo Decreto 45.490/00.

**PARÁGRAFO SEGUNDO**

Nos casos referidos no parágrafo primeiro desta Cláusula, tratando-se de ICMS com alíquota diferente da estabelecida para as operações ou prestações internas (art. 52, Inc. I, do referido Regulamento), ou com base de cálculo que não corresponda ao valor total dos produtos que são objeto do documento fiscal, e embasamento legal que o justifica, deverá ser, também, destacado nesse mesmo documento.

**PARÁGRAFO TERCEIRO**

Caso o término da contagem aconteça em dias sem expediente bancário, o pagamento ocorrerá no primeiro dia útil imediatamente subsequente.

**PARÁGRAFO QUARTO**

Havendo divergência ou erro na emissão da documentação fiscal, será interrompida a contagem do prazo para fins de pagamento, sendo iniciada nova contagem somente após a regularização da documentação fiscal.

**PARÁGRAFO QUINTO**

A constatação de irregularidades na execução deste ajuste motivará o desconto da importância correspondente ao descumprimento, sem prejuízo da eventual rescisão e aplicação das penalidades fixadas na Cláusula Nona.



# UNIVERSIDADE DE SÃO PAULO

## PARÁGRAFO SEXTO

O pagamento ficará condicionado a não existência de registro da **CONTRATADA** no Cadin Estadual, cuja consulta deverá ser feita pela **CONTRATANTE**, nos termos do artigo 6º, Inciso II e §1º da Lei Estadual nº. 12.799/2008 c.c. artigo 7º, inciso II e §1º do Decreto Estadual nº. 53.455/2008.

## CLÁUSULA OITAVA - DO REAJUSTE

8. Os valores constantes do presente contrato e expressos em Reais (R\$) não sofrerão reajustes. É vedado o reajustamento de preços durante a validade do presente Registro de Preços.

## CLÁUSULA NONA - DAS PENALIDADES

9. Além das sanções previstas no artigo 7º da Lei 10.520/2002, pelo descumprimento das demais obrigações assumidas a **CONTRATADA** estará sujeita às penalidades previstas na Lei 8.666/1993 e suas alterações posteriores e na Portaria GR 3.161, de 11/05/1999, que fica fazendo parte integrante deste Contrato.

9.1. Pela inexecução total ou parcial do ajuste, a multa será de 20% (vinte por cento) sobre o valor da obrigação não cumprida.

9.2. Pelo atraso injustificado a **CONTRATADA** incorrerá em multa diária de 0,1% (um décimo por cento) sobre o valor ajustado, excluída, quando for o caso, a parcela correspondente aos impostos incidentes, quando destacados no documento fiscal.

9.3. Os atrasos injustificados superiores a 60 (sessenta) dias corridos serão obrigatoriamente considerados inexecução.

9.4. Poderão ser aplicadas, ainda, as penas de suspensão temporária de participação em procedimento licitatório e impedimento de contratar com a Administração e, ainda, declaração de inidoneidade para licitar e contratar com a Administração Pública, dando-se às mesmas os efeitos previstos no Decreto Estadual nº48.999/2004.

9.5. Independentemente das sanções retro a **CONTRATADA** ficará sujeita, ainda, à composição de perdas e danos causados a administração e decorrentes de sua inadimplência, bem como arcará com a correspondente diferença de preços verificada em nova contratação feita no mercado, na hipótese de os demais classificados não aceitarem a contratação pelos mesmos preços e prazos fixados pelo inadimplente.

## CLÁUSULA DÉCIMA - DA RESCISÃO

10. A falta de cumprimento das obrigações assumidas no presente instrumento ou a incidência do comportamento descrito no artigo 78 da Lei 8.666/1993, dará direito à **CONTRATANTE** de rescindir, unilateralmente, este contrato, independentemente de interposição judicial, sendo aplicáveis, ainda, as disposições contidas nos artigos 79 e 80 da mesma legislação, em sendo inadimplente a **CONTRATADA**.

## CLÁUSULA DÉCIMA PRIMEIRA - DO FORO

**UNIVERSIDADE DE SÃO PAULO**

11. Fica eleito o Foro da Comarca da Capital do Estado de São Paulo em uma das varas da Fazenda Pública, com expressa renúncia de qualquer outro, por mais privilegiado que seja, para toda e qualquer ação oriunda deste ajuste e que não possa ser resolvida de comum acordo entre as partes.

E, por estarem justas e contratadas, as partes assinam o presente contrato.

São Paulo, ... de ..... de .....

**Prof(a). Dr(a). Jorge Mancini Filho**  
**Diretor de Unidade de Ensino**

.....  
**P/ CONTRATADA**





# UNIVERSIDADE DE SÃO PAULO

## ANEXO I

### OBJETO DO CONTRATO:

E, por estarem justas e contratadas, assinam o presente Anexo I, que integra o contrato firmado nesta data.

São Paulo, ... de ..... de .....

**Prof(a). Dr(a). Jorge Mancini Filho**  
**Diretor de Unidade de Ensino**

.....  
**P/ CONTRATADA**



**UNIVERSIDADE DE SÃO PAULO**

**ANEXO VIII**

**RELAÇÃO DE UNIDADES PARTICIPANTES/ENDEREÇOS**

**Edital de PREGÃO PARA REGISTRO DE PREÇOS Nº 00003/2012 - FCF**

**Faculdade de Ciências Farmacêuticas da USP  
Av. Prof. Lineu Prestes, 580 – bloco 13 A  
05508-000 – Butantã – São Paulo – SP  
CNPJ.: 63.025.530/0015-00  
Inscr. Estadual: Isenta  
FONE : 3091-3675 / 3815-2643 – FAX 3815-3575**



**UNIVERSIDADE DE SÃO PAULO****ANEXO IX****MINUTA DE ATA DE REGISTRO DE PREÇOS****Edital de PREGÃO PARA REGISTRO DE PREÇOS Nº 00003/2012 - FCF****PROCESSO Nº 11.1.01756.09.8**

Aos ..... dias do mês de ..... do ano de **2012**, a **Faculdade de Ciências Farmacêuticas**, C.N.P.J. n.º 63 025 530/0015-00, sediada(o) no(a) Av. Prof. Lineu Prestes 580 Butantã SP. - Conjunto das Químicas - Bloco 13A - P. Superior - sala 113 - Butantã - Cidade Universitária - São Paulo - SP - CEP: 05508-900, na qualidade de **ORGÃO GERENCIADOR**, representada(o) neste ato pelo(a) seu(sua) Diretor de Unidade de Ensino, Prof(a). Dr(a). Jorge Mancini Filho, por delegação de competência outorgada pela Portaria GR 4.685/2010 e, de outro lado, a(s) empresa(s) abaixo relacionada(s), representada(s) na forma de seu(s) estatuto(s) social(is), acordam proceder, nos termos das Leis 8.666/1993 e 10.520/2002, dos Decretos 47.297 de 06/11/2002, 47.945 de 16/07/2003, 51.809 de 16/05/2007 e 57.159 de 21/07/2011, e das Resoluções CEGP-10, de 19/11/2002 e CC-76 de 28/11/2003, bem como do edital de Pregão constante dos autos do processo em epígrafe, ao **REGISTRO DE PREÇOS** referente ao(s) item(ns) abaixo descrito(s), com seu respectivo preço unitário, observada a ordem de classificação.

ITEM	DESCRIÇÃO DO ITEM	PREÇO UNITÁRIO
01	DESCRIÇÃO:	R\$.....

DADOS DOS FORNECEDORES REGISTRADOS PARA O ITEM CLASSIFICAÇÃO

Razão Social: Endereço: CNPJ: Representante Legal: CPF:	1º
---	----

DADOS DOS FORNECEDORES REGISTRADOS PARA O ITEM CLASSIFICAÇÃO

Razão Social: Endereço: CNPJ: Representante Legal: CPF:	2º
---	----

**UNIVERSIDADE DE SÃO PAULO**

Fica declarado que o(s) preço(s) constante(s) da presente Ata, portanto, registrado(s), terá(ão) **validade por 12 (doze) meses.**

Nada mais havendo a ser declarado, foi dada por encerrada a presente Ata que, lida e achada conforme, vai assinada pelas partes.

..... de ..... de .....  
(Local) (Data)

[NOME E CARGO DA AUTORIDADE COMPETENTE]  
**P/ CONTRATANTE**

.....  
**P/ CONTRATADA (RAZÃO SOCIAL)**



**UNIVERSIDADE DE SÃO PAULO****ANEXO X****DECLARAÇÃO DE ENQUADRAMENTO COMO MICROEMPRESA OU EMPRESA DE PEQUENO PORTE PARA FRUIÇÃO DOS BENEFÍCIOS DA LEI COMPLEMENTAR Nº. 123/2006****Edital de PREGÃO PARA REGISTRO DE PREÇOS Nº 00003/2012 - FCF**

.....(nome do licitante), com sede .....(endereço completo), inscrita no CNPJ sob o nº. ...., **DECLARA**, para fins do disposto na Lei Complementar nº 123/2006, sob as sanções administrativas cabíveis e sob as penas da lei, que esta Empresa, na presente data, enquadra-se como:

(...) **MICROEMPRESA**, conforme inciso I do artigo 3º da Lei Complementar nº. 123, de 14/12/2006.

(...) **EMPRESA DE PEQUENO PORTE**, conforme inciso II do artigo 3º da Lei Complementar nº. 123, de 14/12/2006.

Declara, ainda, que a empresa está excluída das vedações constantes do parágrafo 4º do Artigo 3º da Lei Complementar nº 123, de 14 de dezembro de 2006.

....., ... de ..... de .....  
(Local) (Data)

.....  
(Nome e assinatura do representante legal da Licitante)



**UNIVERSIDADE DE SÃO PAULO****ANEXO XI****DECLARAÇÃO DE ATENDIMENTO ÀS NORMAS RELATIVAS À SAÚDE E SEGURANÇA NO TRABALHO****Edital de PREGÃO PARA REGISTRO DE PREÇOS Nº 00003/2012 - FCF**(em papel timbrado da Licitante)

A.....(razão social), por seu(s) representante(s) legal(is), interessada em participar do **PREGÃO PARA REGISTRO DE PREÇOS Nº 00003/2012 - FCF**, da **Faculdade de Ciências Farmacêuticas**, declara, sob as penas da lei, que observa as normas relativas à saúde e segurança no Trabalho, para os fins estabelecidos pelo parágrafo único do artigo 117 da Constituição do Estado de São Paulo.

....., ... de ..... de .....  
(Local) (Data)

.....  
(Nome e assinatura do representante legal da Licitante)

